

GRIL 8600 T

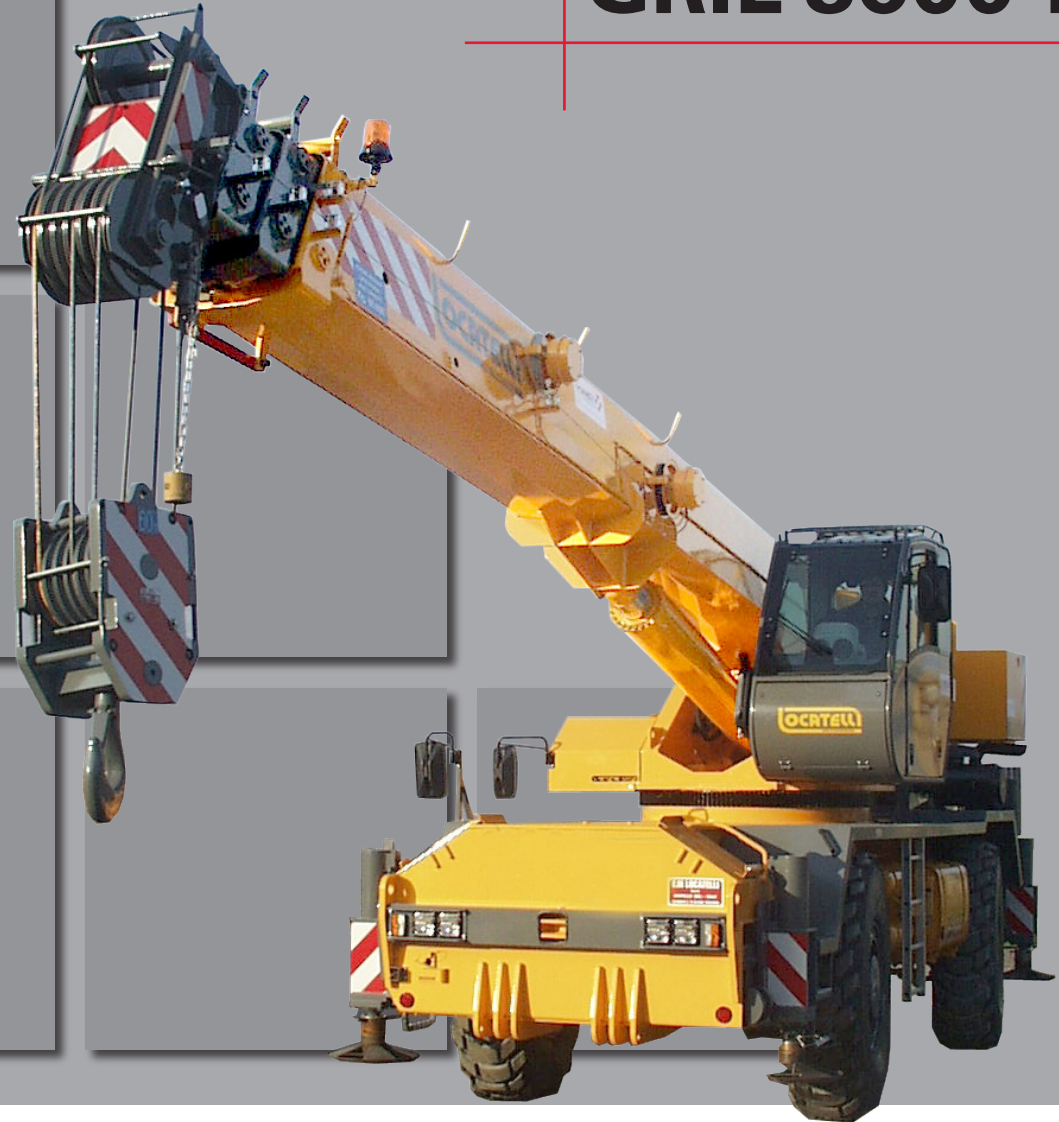

8600T-06/09

Dimensiones (mm)

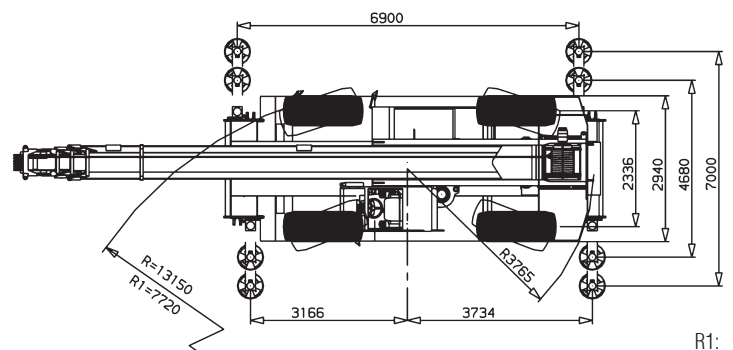
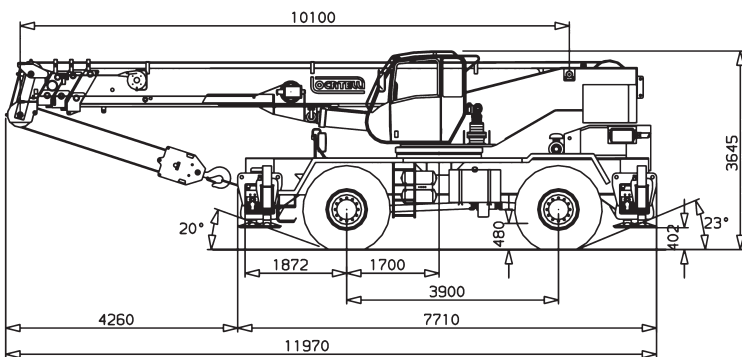

R1:
4 ruedas directrices

CHASIS

CHASIS

Construido en forma de cajón soldado con acero de alta elasticidad y resistencia a la torsión, fabricado con placas y perfiles de acero resistentes a la torsión de alta resistencia.

ESTABILIZADORES HIDRÁULICOS

Independientes con 4 cañas de soporte estabilizador de salida horizontal y 4 cilindros hidráulicos de 10.1 m a 32.3 m. Altura máxima 35.4 m. con válvulas de bloqueo con placas de apoyo extraíbles y mandos electrohidráulicos con posibilidad de recorrido parcial, comandados desde la cabina del conductor.

MOTOR

CATERPILLAR ACERT C6.6, 6 cilindros diesel turbo intercooler con control electrónico y refrigeración por agua. Potencia máx. 168 Kw a 2.200 r.p.m. Par máx. 986 Nm a 1.400 r.p.m. Filtro de aspiración de aire en seco con cartucho de seguridad e indicador de saturación. Capacidad del depósito de combustible: 300 l.

TRANSMISIÓN

Convertidor de par y cambio "power shift" con 6 marchas hacia adelante y 6 hacia atrás.

BOMBAS HIDRÁULICAS

A engranajes, una triple y una doble accionadas por toma de fuerza en convertidor. Capacidad total: 460 l/min a pleno régimen. Capacidad depósito aceite: 560 l.

EJES

Delantero: de tracción y giro con diferencial y reducciones planetarias, montado rígidamente en el chasis.

Trasero: de tracción y giro con diferencial y reducciones planetarias, oscilante para empleo en todo terreno. Bloqueo automático de la oscilación para el funcionamiento de la grúa con carga circulando sobre los neumáticos.

DIRECCIÓN

Delantera: accionada hidráulicamente con mando en volante. Trasera: independiente e hidráulica con indicador de alineación de las ruedas traseras. Cuatro posibilidades de dirección: solo ruedas delanteras; ruedas traseras; coordinadas; y a cangrejo. Bloqueo mecánico de la dirección trasera para marcha en carretera.

FRENOS

De servicio y de emergencia: 2 circuitos independientes a aire con mando a pedal con acción en las cuatro ruedas.

De estacionamiento: con cilindro de muelle funcionante en todas las ruedas.

NEUMÁTICOS

23.50 x 25 – tipo "todo terreno", montados individualmente.

SISTEMA ELÉCTRICO

De puesta en marcha e iluminación a 24 voltios, conforme con la normativa CE.

SUPERESTRUCTURA

BASTIDOR

Construido con placas y perfiles de acero resistentes a la torsión de alta resistencia.

PLUMA TELESCÓPICA

Vertical de 10.1 m a 32.3 m. Altura máxima 35.4 m. Pluma completamente hidráulica y extensible en modo sincronizado, con 2 velocidades.

ELEVACIÓN DE LA PLUMA

Cilindro hidráulico de doble efecto. Elevación de -3° a + 80°.

ROTACION GRUA

Rotación en giro continuo a 360°. Motor hidráulico mediante reductor de doble reducción epicicloidial. Freno de rotación automático de discos múltiples. Sistema rotación libre para trabajo fuera de la vertical. Corona con dentado externo. Bloqueo manual de la rotación desde la cabina del conductor.

CABESTRANTE

A 2 velocidades. Motor hidráulico de pistones acoplado con reductor de doble reducción epicicloidial. Tambor ranurado. Freno automático a discos múltiples y válvula de contrabalance.

CABINA

Fabricada en acero y suspendida elásticamente en el lado izquierdo de la superestructura. Visibilidad completamente panorámica provista con amplios cristales de seguridad. Asiento del operador regulable en altura y profundidad.

MANDOS DE LA GRÚA

Manipuladores incorporados en los brazos del asiento, con accionamiento independiente o simultáneo de los movimientos de la grúa. Interruptores eléctricos de mando de los estabilizadores y de la rotación libre.

DISTRIBUIDORES

Distribuidores hidráulicos individuales que garantizan la combinación simultánea de los movimientos de la grúa. Sistema centralizado de control de las presiones hidráulicas.

MANDOS DE DESPLAZAMIENTO DE LA GRÚA

Volante para el control de giro de las ruedas delanteras. Interruptor eléctrico para el giro independiente de las ruedas traseras. Selector para cambio de velocidad, marcha atrás y freno de aparcamiento. Interruptor eléctrico para acondicionamiento de las marchas lentas y rápidas con conexión automática de las 2/4 ruedas motrices. Además de Instrumentación para diagnóstico del motor.

DISPOSITIVOS DE SEGURIDAD

Final de carrera para elevación y descenso del gancho. Válvulas de bloqueo en todos los cilindros hidráulicos. Válvulas de presión máxima en todos los cilindros hidráulicos.

ACCESORIOS BAJO PEDIDO

- Plumin manual inclinable de 9.0 mts.
- Plumin telescópico inclinable de 10 m a 17.5 mts.
- Gancho a bola 5.000 kg
- Porta poleas con 1 polea de 15.000 kg
- Cabestrante auxiliar con tracción de 4.000 kg
- Faro de trabajo (en cabina y en sección base del brazo)

- Indicador electrónico de carga*
- Dispositivo de corte movimientos*
- Calefacción independiente en la cabina *
- Aire acondicionado
- Rueda completa de recambio 23.50x25
- Accesorios conforme a la directiva, normativas CE*

NOTAS DE LOS DIAGRAMAS DE CARGA

- Las cargas indicadas en los diagramas son conforme a normativa CE.
- La capacidades de carga están indicadas en toneladas.
- El peso del gancho de carga, la garrucha, las eslingas, los aparejos de elevación o cualquier equipo auxiliar deben ser añadidos a la carga a elevar, para en este modo obtener la carga neta elevable.
- Los radios de trabajo se han medido desde el centro de la corona de giro.
- Cuando se trabaje con longitudes de pluma o radio intermedios entre los valores reflejados en la tablas de carga, se considerará la carga inmediata inferior indicada en el radio o longitud de pluma inmediato superior.
- Para trabajos sobre estabilizadores, todos los estabilizadores estarán totalmente en extensión observando que la grúa, este nivelada y apoyada eficazmente en un terreno con superficie sólida.
- Para trabajos sobre neumáticos las capacidades de carga serán válidas, si las siguientes condiciones son observadas: Neumáticos inflados a presión recomendada antes de elevar la carga. El trabajo de la grúas se desarrollará sobre un terreno compacto, firme, nivelado y uniformemente horizontal.
 - Para trabajos estáticos con rotación a 360° el sistema de oscilación en el eje posterior debe estar bloqueado.
 - Para trabajos en dinámica la carga debe estar bloqueada en posición frontal mediante el sistema de bloqueo de rotación a 360°, la carga debe estar ligeramente elevada del terreno, y en lo posible cerca de la grúa, evitando la oscilación de la carga.

PORTATE BRACCIO TELESCOPICO - LIFTING CAPACITIES TELESCOPIC BOOM - CAPACITES DE LEVAGE FLECHE TELESCOPIQUE - TRAGLASTEN TELESKOPAUSLEGER - CAPACIDADES DE CARGA PLUMA TELESCOPICA



10,1 m - 32,3 m



100 %





360°



8 t



 m	10,1 m	13,8 m	17,5 m	21,2 m	24,9 m	26,75 m	28,6 m	32,3 m	m 
3,0	60,0								3,0
4,0	44,8	35,1	32,0						4,0
5,0	34,7	33,0	29,1	24,9	20,1	19,0	18,0		5,0
6,0	28,2	27,5	26,0	22,1	19,0	17,9	16,4	12,0	6,0
7,0	23,5	23,5	21,9	19,3	17,0	16,3	15,1	11,7	7,0
8,0		20,1	18,8	16,9	15,6	14,7	13,7	10,8	8,0
9,0		17,4	17,1	15,4	14,1	13,4	12,6	10,1	9,0
10,0		15,0	14,8	13,8	12,9	12,2	11,6	9,5	10,0
11,0		12,5	12,5	12,5	11,6	11,1	10,8	8,9	11,0
13,0			9,6	9,6	9,6	9,5	8,8	7,8	13,0
15,0			7,3	7,3	7,3	7,3	7,3	6,4	15,0
17,0				5,5	5,5	5,6	5,5	5,2	17,0
19,0					4,9	5,0	5,0	4,3	19,0
21,0					3,9	3,9	3,9	3,8	21,0
23,0						3,1	3,1	3,1	23,0
25,0							2,8	2,7	25,0
27,0								2,2	27,0
29,0								1,8	29,0



10,1 m - 17,5 m



23.50 R 25





360° / 0°



8 t



 m	0 km/h			3 km/h			m 
	360°			0°			
	10,1 m	13,8 m	17,5 m	10,1 m	13,8 m	17,5 m	
4,0	14,0	14,0	14,0	20,0	18,8	17,8	4,0
5,0	10,5	10,5	10,5	18,0	18,0	16,8	5,0
6,0	7,9	7,8	7,7	13,8	14,0	14,0	6,0
7,0	6,1	6,0	5,9	10,7	11,0	11,0	7,0
8,0		4,8	4,8		8,7	8,7	8,0
9,0		3,9	3,9		7,2	7,2	9,0
10,0		3,1	3,1		6,0	6,0	10,0
11,0		2,5	2,5		5,0	5,0	11,0
12,0			2,0			4,4	12,0
13,0			1,4			3,5	13,0

GRIL 8600 T

DIAGRAMMA DI LAVORO - WORKING DIAGRAM - DIAGRAMME DE TRAVAIL - ARBEITSBEREICH - DIAGRAMA DE TRABAJO

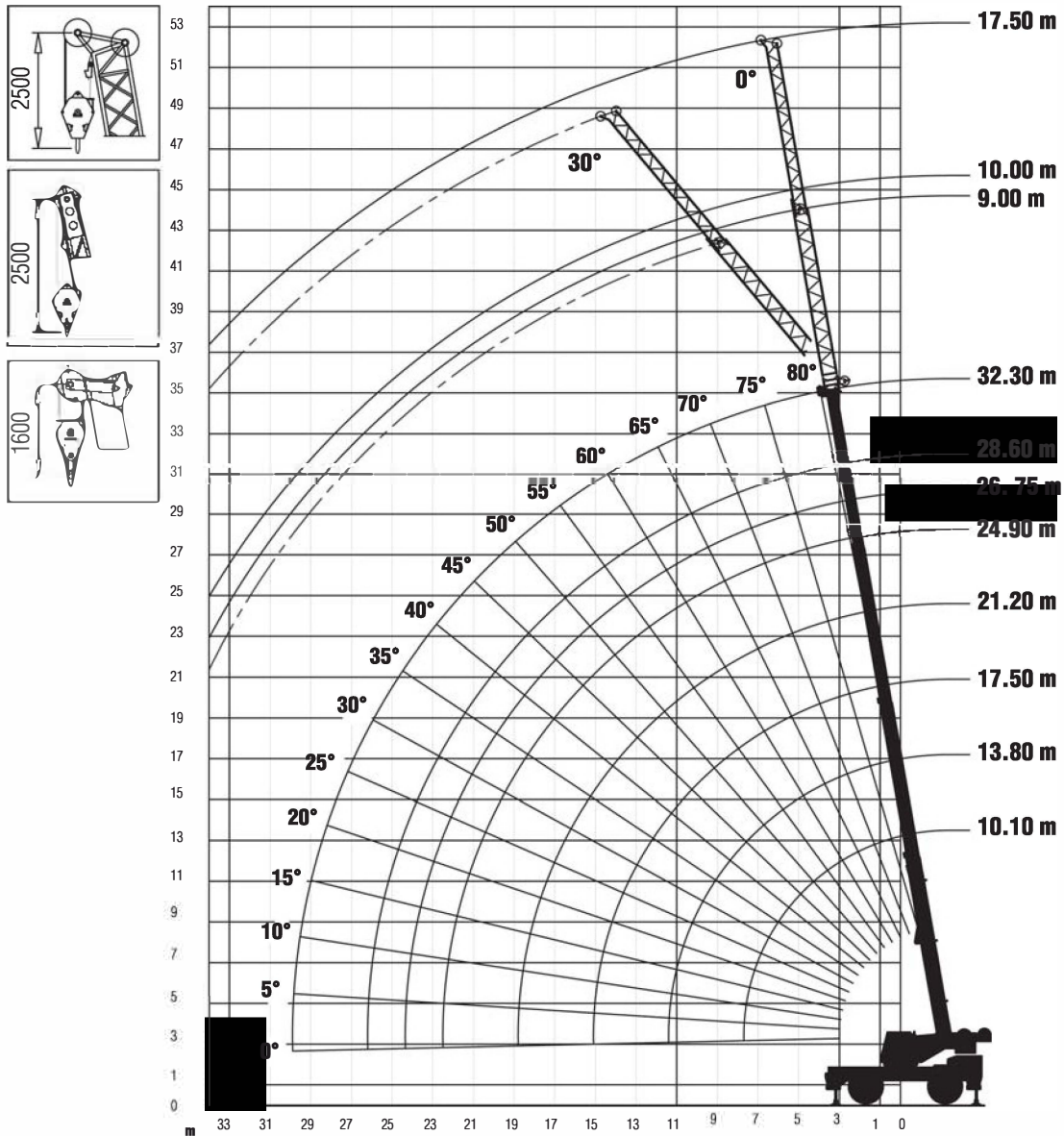

NOTE SULLA TABELLA DI PORTATE

- I carichi riportati nella tabella di portata sono a norme CE.
- Le portate sono indicate in tonnellate.
- Il peso dei bozzelli, delle prolunghie braccio, delle imbracature e di qualsiasi altra attrezzatura di sollevamento deve essere detratto dalle portate indicate in tabella per ottenere il carico netto sollevabile.
- I raggi di lavoro sono misurati dal centro della ralla di rotazione.
- Per lunghezze di braccio e/o raggi di lavoro non elencati, usare il carico minore corrispondente alla lunghezza di braccio e/o al raggio di lavoro immediatamente successivi.
- Le portate su stabilizzatori sono valide solo se tutte le travi degli stabilizzatori sono completamente estese e la gru, accuratamente livellata, appoggia su una superficie di supporto solida.
- Le portate su pneumatici sono valide a condizione che i pneumatici siano gonfiati alla pressione prescritta e che la gru operi su un terreno piano, solido ed orizzontale:
 - per le portate statiche su 360° l'oscillazione dell'assale posteriore deve essere bloccata.
 - per le portate frontali in traslazione il fermo di blocco della rotazione deve essere inserito e la marcia con il carico sospeso deve essere eseguita con il carico leggermente sollevato da terra, prossimo alla gru, evitando oscillazioni del carico

NOTES TO LOAD CHARTS

- The tabulated lifting capacities comply with the CE standards.
- Lifting capacities are given in metric tons.
- The weight of the hookblocks, boom extensions, sling and all auxiliary lifting devices must be deducted from the lifting capacities to obtain the net load to be lifted.
- Working radii are measured from the slewing centreline.
- For boom lengths and/or radii not listed use the smallest load given for the next longer boom length and/or radius.
- The capacities on outriggers are valid only if all outrigger beams are fully extended and the crane accurately levelled on a firm supporting surface.
- The capacities on tyres are valid only if the tyres are inflated to the recommended pressure and the crane works on a flat, solid and horizontal surface:
 - for 360° static capacities the rear axle oscillation must be locked.
 - for over front travelling capacities the swing lock pin must be fully engaged and the travel with suspended load should be carried out with the load little raised from the ground, close to the crane and avoiding load oscillations

**PORTATE PROLUNGA - LIFTING CAPACITIES BOOM EXTENSION - CAPACITES DE LEVAGE FLECHETTE
TRAGLASTEN KLAPPSPITZE - CAPACIDADES DE CARGA PLUMIN**



m	10,10 m		24,90 m		32,30 m		m
	9 m		9 m		9 m		
	0°	30°	0°	30°	0°	30°	
3,0	4,7						3,0
4,0	4,1		5,9				4,0
5,0	3,8	2,3	5,5		6,0		5,0
6,0	3,4	2,0	5,1		5,7		6,0
7,0	3,0	1,9	4,7		5,3		7,0
8,0	2,7	1,8	4,3	2,3	5,1		8,0
9,0	2,5	1,6	4,0	2,1	4,8	2,4	9,0
10,0	2,3	1,5	3,8	2,0	4,5	2,2	10,0
11,0	2,1	1,4	3,6	1,9	4,2	2,1	11,0
13,0		1,1	3,3	1,7	3,8	1,9	13,0
15,0			2,9	1,6	3,5	1,8	15,0
17,0			2,6	1,5	3,2	1,7	17,0
19,0			2,4	1,4	2,8	1,6	19,0
21,0			2,1	1,2	2,6	1,5	21,0
23,0			1,8	1,1	2,4	1,4	23,0
25,0				0,9	2,2	1,3	25,0
27,0					2,0	1,1	27,0
29,0					1,7	0,9	29,0
31,0					1,3	0,7	31,0
33,0					0,9	0,5	33,0



m	10,10 m				24,90 m				32,30 m				m
	10 m		17,50 m		10 m		17,50 m		10 m		17,50 m		
	0°	30°	0°	30°	0°	30°	0°	30°	0°	30°	0°	30°	
3,0			2,5										3,0
4,0	3,5		2,2		5,0								4,0
5,0	3,2	2,6	2,0		4,8		2,7		5,2				5,0
6,0	2,8	2,5	1,8		4,3		2,5		5,0		2,7		6,0
7,0	2,5	2,4	1,7		3,9		2,3		4,6		2,6		7,0
8,0	2,3	2,2	1,6		3,7		2,2		4,3		2,4		8,0
9,0	2,0	2,0	1,4		3,3	2,6	2,0		3,9		2,3		9,0
10,0	1,8	1,8	1,3	1,3	3,2	2,5	1,9		3,7		2,1		10,0
11,0	1,6	1,5	1,2	1,2	3,0	2,4	1,7	1,1	3,5	2,6	2,0		11,0
13,0		1,1	1,1	1,2	2,5	2,1	1,5	1,1	3,2	2,4	1,8		13,0
15,0			0,9	1,0	2,3	1,9	1,4	1,0	2,8	2,2	1,6	1,3	15,0
17,0				0,9	2,1	1,7	1,3	0,9	2,6	2,0	1,5	1,2	17,0
19,0				0,8		1,5	1,2	0,8	2,4	1,8	1,3	1,1	19,0
21,0						1,3	1,1	0,7	2,1	1,6	1,3	1,0	21,0
23,0						1,0	1,0	0,6	1,7	1,4	1,2	1,0	23,0
25,0							0,8			1,2	1,1	1,0	25,0
27,0										1,0	1,0	0,9	27,0
29,0											0,8	0,8	29,0
31,0											0,6	0,7	31,0
33,0												0,6	33,0



GRIL 8600 T

DATI TECNICI - SPECIFICATIONS - CARACTERISTIQUES - TECHNISCHE DATEN - DATOS TECNICOS







Peso sugli assali Axle loads Poids d'essieux Achslasten Carga por eje	1	2	Peso totale Total weight Poids total Gesamtgewicht Peso total
t	19,4	21,8	41,2



	1	2	3	R1	R2	R3	
Km/h  4x4	2,2	4,1	11,1	2,2	4,1	11,1	83%
Km/h  4x2	5,1	9,7	26,6	5,1	9,7	26,6	25%
	23,5 x 25						



Funzioni Mechanisms Mécanismes Antriebe Mecanismos	Progressivamente variabile Infinitely variable Progressivement variable Stufenlos Infinitamente variable	Diametro / Lunghezza fune Rope diameter / Rope length Diamètre / longueur du câble Seil ø / Seillänge Diámetro cable / longitud cable	Tiro max. ammissibile Max. permissible line pull Effort max. admis sur brin Max. zulässiger Seilzug Carga max. por reenvío
	0 -120 m/min	18 mm x1 85 m	50,1 kN
	0 - 62 m/min	15 mm x 120 m	39,2 kN
	0 - 2 min ⁻¹		
	-3° - +80°	circa 60 s - approx 60 s-env. 60 s - ca 60 s - approx. 60 s	
	10,1 m- 32,3 m	circa 120 s - approx 120 s-env. 120 s - ca 120 s - approx. 120 s	



Portata Lifting capacity Force de levage Traglast Capacidad de carga	N° di carrucole No of sheaves Nbr de poulies N° der Rollen No de poleas	N° di taglie No of lines Nbr de brins Strangzahl No de reenvíos	Peso Weight Poids Gewicht Peso
60 t	6	12	650 kg
15 t	1	3	290 kg
5 t	-	1	100 kg

Con riserva di modifiche senza preavviso / Subject to modification without notice / Änderungen vorbehalten / Sous réserve de modification sous préavis / Salvo modificaciones sin notificación previa.

Simboli - Symbols - Symboles - Symbolen - Símbolos



Braccio telescopico
Telescopic boom
Flèche télescopique
Teleskopausleger
Pluma telescópica



Prolunga braccio
Boom extension
Rallonge de flèche
Klappspitze
Extensión de pluma



Stabilizzatori
Outriggers
Calage
Abstützungen
Estabilizadores



Pneumatici
Tyres
Pneumatiques
Bereifung
Neumáticos



Rotazione
Slewing
Orientation
Drehwerk
Giro



Contrappeso
Counterweight
Contrepoids
Gegenwicht
Contrapeso



Raggio
Radius
Portée
Ausladung
Radio



Marcia
Gear
Rapport
Gang
Marcha



Gamma lenta
Low range
Gamme basse
Gelände
Gama lenta



Gamma veloce
High range
Gamme haute
Strasse
Gama alta



Argano principale
Main hoist
Treuil principal
Haupthubwerk
Cabrestante principal



Argano ausiliario
Auxiliary hoist
Treuil auxiliaire
Hilfshubwerk
Cabrestante auxiliar



Sfido braccio
Boom telescoping
Télescopage de flèche
Teleskopieren
Telescopaje de pluma



Elevazione braccio
Boom elevation
Relevage de flèche
Wippwerk
Elevación de pluma



Bozzello
Hookblock
Crochet moufle
Hachenflasche
Gancio